

Тема: «Продукты питания»

1. Посетите продуктовый магазин вместе с ребенком. Обратите внимание на отделы продуктового магазина (молочный, мясной, овощной, рыбный, бакалейный). Почему они так называются?

2. Игра «Четвертый лишний».

Рассмотри два ряда продуктов.

Какой продукт в каждом ряду лишний, не подходит к остальным?

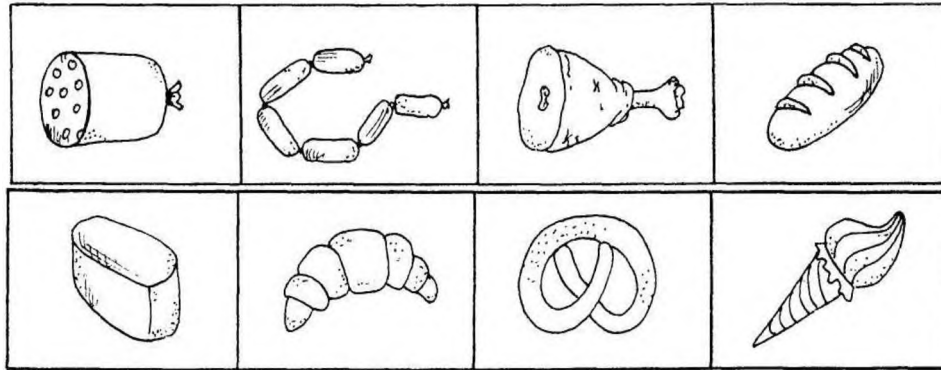

3. Назови, какие ты еще знаешь продукты

Молочные –

Мучные –

Мясные –

Рыбные –

Что нужно повару для борща, а что для компота? Проведи стрелки.

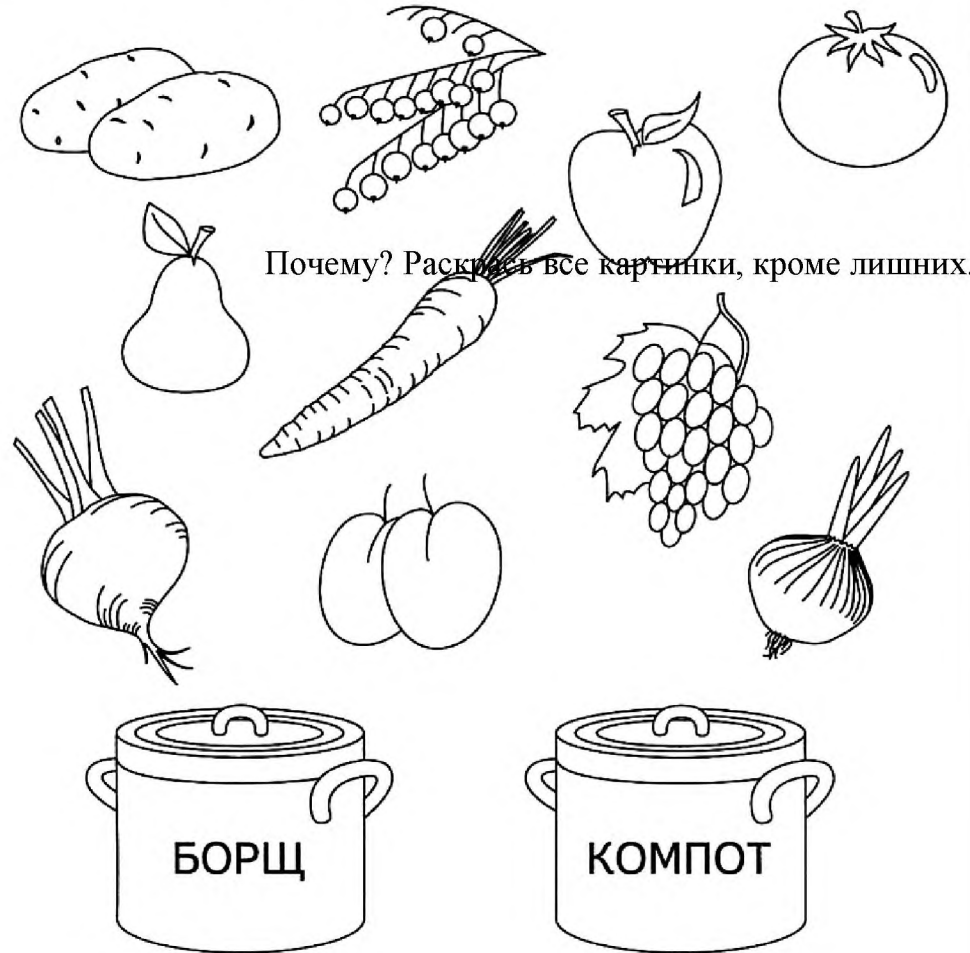

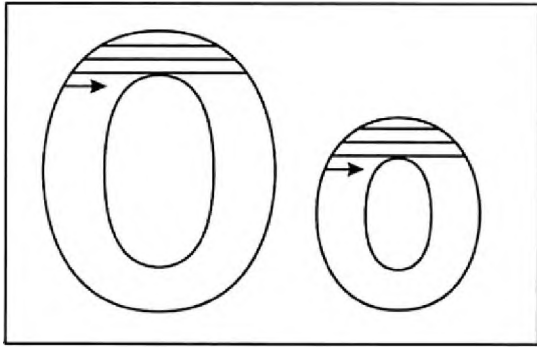

Найди и раскрась те предметы, названия которых начинаются на букву **О**.

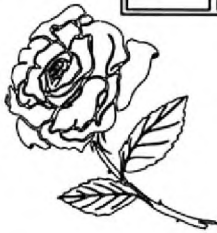
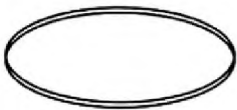
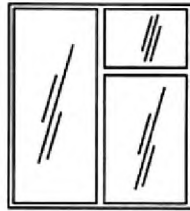
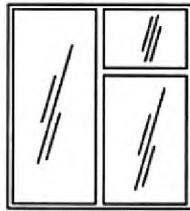
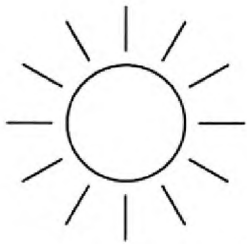

Как составлено число три? Расскажи все варианты.

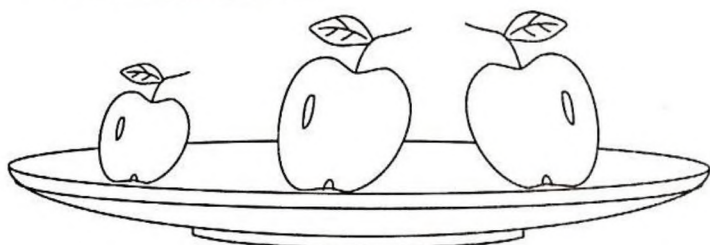
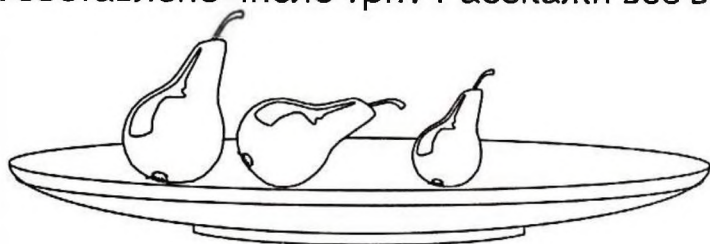

В каждом нижнем прямоугольнике обведи по точкам цифру, соответствующую количеству геометрических фигур в верхнем прямоугольнике.

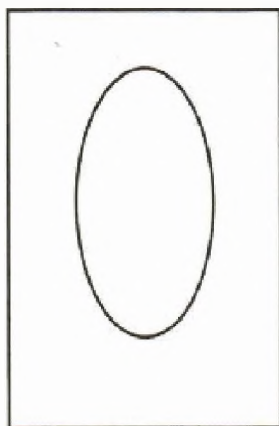

1 2 3

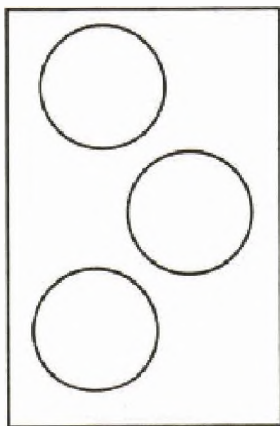

1 2 3

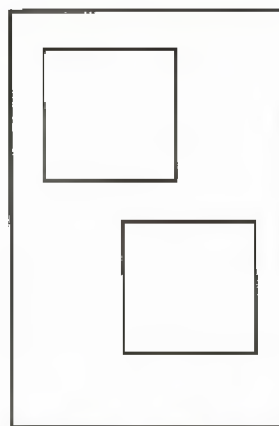

1 2 3